

# DOCUMENTACIÓN TÉCNICA

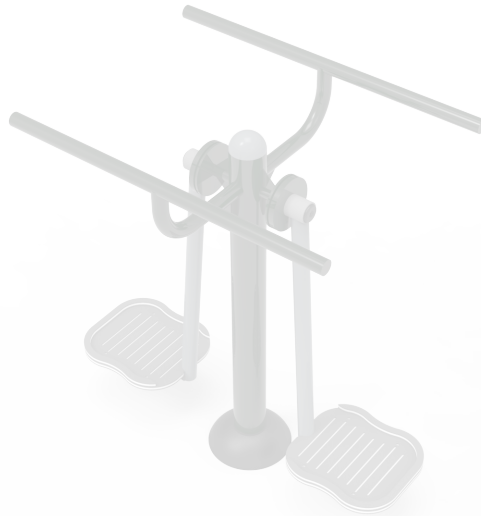

Ref.: BS06

Surf



Fabricado con perfiles metálicos estructurales  
Tratamiento de pintura termolacada con imprimación  
Polietileno de alta densidad con protección UV  
Tornillería de acero inoxidable

**Nº de Usuarios:** 2 (un usuario por estribo).

**Edades:** Usuarios que midan más de 1,40 m.

**Instrucciones:** Coloque sobre el estribo los dos pies, agárrese de las dos manos y utilice el movimiento de cintura para mover las piernas como un péndulo.

**Funciones:** Activación y refuerzo de la cintura, mejora de la función cardiopulmonar.

**Advertencia:** Súbase al equipo solo cuando el estribo esté estable.



### PERFIL

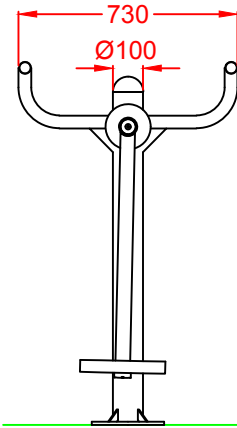

### ALZADO

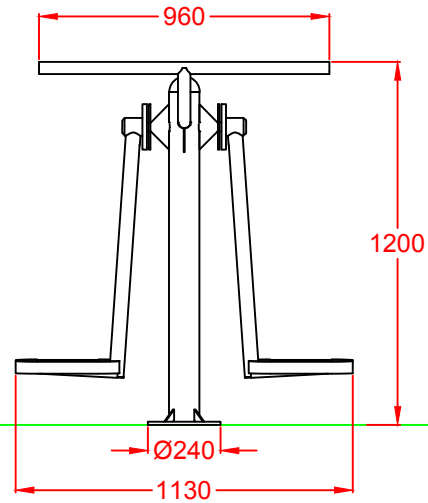

### CIMENTACIÓN

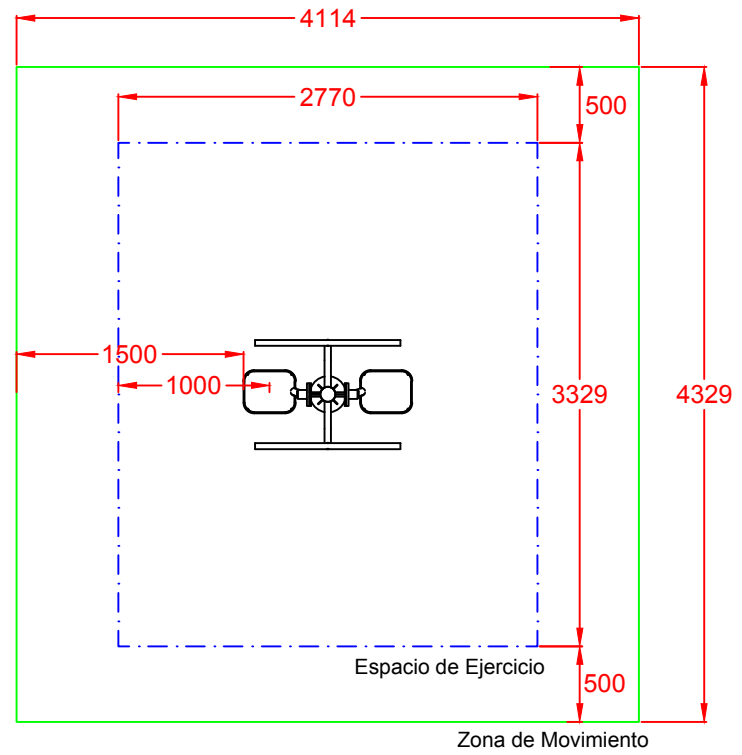
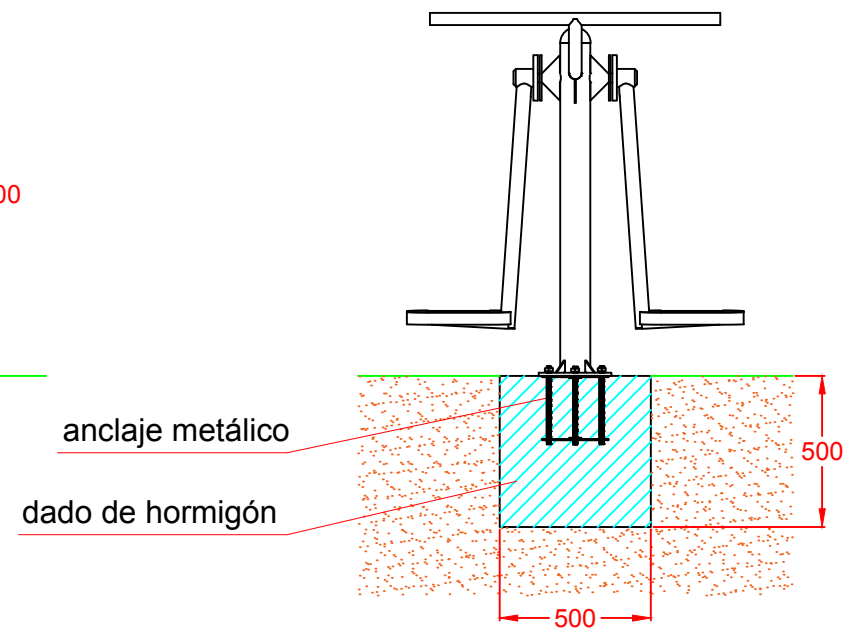

### PLANTA

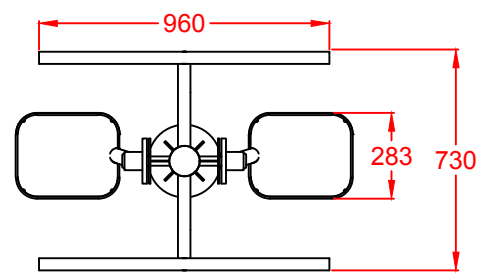

Dibujado		VISTAS Y CIMENTACIÓN	Ref: BS06
Revisado			
Aprobado			
Descripción: BIOSALUDABLE METÁLICO "SURF"		Escala:	Nº Hoja: 2/2
		Fecha: 03-08-16	